



REPUBLIKA E SHQIPËRISË  
BASHKIA KOLONJË

**PROJEKT - VENDIM**

Nr. \_\_\_\_ Datë. \_\_/\_\_/2025

**PËR AUTORIZIMIN E KRYETARIT TË BASHKISË KOLONJË OSE TË  
AUTORIZUARIT LIGJOR TË TIJ PËR LIDHJE KONTRATE PARA NOTERIT  
PËR SHITJEN E TRUALLIT TË OBJEKTIT.**

Në mbështetje të nenit 8, pika 2, nenit 9, pika 1, nënpika 1.1, shkronja “b” dhe nënpika 1,2, shkronja “a”, nenit 23, pika 14, nenit 54, shkronja “k”, nenit 55, pikat 2 dhe 6, të ligjit nr.139/2015 “Për Vetëqeverisjen Vendore”, Vendimit nr.329 date 22.5.2019 . **"PËR PËRCAKTIMIN E RREGULLAVE TË BASHKËRENDIMIT TË PUNËS SË BASHKIVE ME AGJENCINË SHTETËRORE"** me propozim të Kryetarit të Bashkisë, Këshilli i Bashkisë Kolonjë në mbledhjen e datës 29/10/2025.

**PROPOZOI:**

1. Miratimin e kërkesës për lidhjen e kontratës të shitjes së truallit me nr.pasurie 288, volum 4, faqe 236 dhe sipërfaqe 104 m<sup>2</sup> me qytetarin Kostaq Filip Xhelili.
2. Për zbatimin e këtij projekt- vendimi ngarkohen administrata e Bashkisë Kolonjë dhe Kryetari i Bashkisë.
3. Ky projekt- vendim hyn në fuqi në mbështetje të ligjit nr.139/2015 “Për Vetëqeverisjen Vendore”.

**KRYETAR I BASHKISË  
ERION ISAI**

**NË MUNGESË DHE ME URDHËR  
NËNKRYETAR  
PETRO RISTO**





REPUBLIKA E SHQIPËRISË  
BASHKIA KOLONJË

Nr. 5979 Prot

Ersekë, më 24.10.2025

RELACION  
PËR  
PROJEKT VENDIM

Nr. \_\_\_\_ Datë \_\_\_\_ . 10. 2025

**PËR AUTORIZIMIN E KRYETARIT TË BASHKISË KOLONJË OSE TË  
AUTORIZUARIT LIGJOR TË TIJ PËR LIDHJE KONTRATE PARA NOTERIT  
PËR SHITJEN E TRUALLIT TË OBJEKTIT.**

*Të nderuar!*

Në mbështetje të ligjit nr.139/2015 “Për Vetëqeverisjen Vendore”, Vendimit nr.329 datë 22.05.2019 “PËR PËRCAKTIMIN E RREGULLAVE PËR BASHKËRENDIMIN E PUNËS SË BASHKIVE ME AGJENSINË SHETËTËRORE TË KADASTRËS, PËR RREGJSITRIMIN E TROJEVE TË DHËNA PËR NDERTIMIN NGA NJESITË E QEVERISJES VENDORE DHE PËR RREGULLIMIN E MARDHËNIEVE JURIDIKE TË PRONËSISË MBI KËTO TROJE, PËR EFEKT RREGJISTRIM”, konstatova:

Me shkresën nr. 5824 Prot., datë 20.10.2025 është depozituar kërkesa për plotësim dokumentacioni për qytetarin Kostaq Xhelili “Për rregullimin e mardhënieve me truallin dhe konkretisht lidhjen e kontratës së blerjes së truallit me nr. Pasurie 288, volum 4, faqe 236 dhe sipërfaqe 104 m<sup>2</sup> në formën e kërkuar nga ligji, atë noteriale, pasi mungon kontrata në formën e kërkuar ligjore e nënshkruar pranë noterit”. Truall i dhënë sipas Vendimit nr. 14 datë 26.07.1993 të Këshillit të komunës Barmash dhe vendimit nr.29 datë 04.08.1993 nga KRRT Kolonjë.

Përsa më sipër në zbatim të V.K.M nr. 329 datë 22.5.2019 Kreu II “KRITERET E RREGJISTRIMIT DHE DISPONIMIT TË LIRË TË PASURISË” si dhe Ligjit nr.139/2015 “Për Vetëqeverisjen Vendore” kërkojmë autorizim nga ana juaj për vazhdimin e procedurave, lidhjen e kontratës së shitjes për truallin ndërmjet Kryetarit të Bashkisë ose të autorizuarit prej tij me qytetarin Kostaq Xhelili. **Bashkëngjitur do të gjeni vendimet e sipërcituara dhe planimetrinë e sheshit të ndërtimit.**

Për D.Ç.J.P.P: Drejtori **O.Lifo**

Për komisionin e Njesisë së Privatizimit: **L. Bendo**

**NËNKRYETAR  
PETRO RISTO**



Nr Prot. 5824

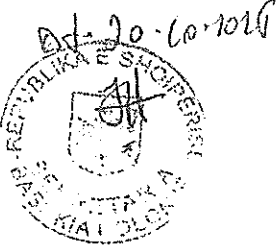

Законот за изградба на  
Училиште "Сире Липа"  
во Урбанска Ред

Ersekë më: 20/10/2025

Prof. Dr. Filip Xhelili  
20.10.2025

Kërkesë

Drejtuar: Bashkisë Kolonjë

Unë i nënshkruari Kostaq Filip Xhelili me ID: G50831008B , banues në fshatin Barmash, Njësia Administrative Barmash, bashkia Kolonjë.

Në vitin 1993 kam marrë nga Këshilli i Komunës Barmash Shesh Ndërtimi me Vendim nr. 14., datë 26.07.1993 me sipërfaqe truall 104m<sup>2</sup>.

**Bashkëngjitur keni:**

- ID
- Vërtetim i njëjti person me Koço Xhelili.
- Vërtetim datë 20.07.1993.
- Vendim nr. 14., datë 26.07.1993.
- Vendim i K.RR.T Nr. 29., datë 04.08.1993, pika b.
- Vërtetim datë 26.09.1993.
- Vendim i K.RR.T Nr. 31., datë 05.11.1993, pika 2.
- Formular 1, 2, 3, 4.
- Vërtetim nr. 43., datë 01.03.2002.
- Planimetri Shesh Ndërtimi të objektit "Bar Bufe-Bilardo.
- Planimetritë e objektit.

- Kërkoj nga ana juaj të vazhdohen procedurat sipas VKM 329, datë 22.5.2019 . "PËR PËRCAKTIMIN E RREGULLAVE TË BASHKËRENDIMIT TË PUNËS SË BASHKIVE ME AGJENCINË SHTETËRORE".

Ju Faleminderit!

Kostaq Xhelili

REPUBLIKA E SHQIPERISE



REPUBLIC OF ALBANIA

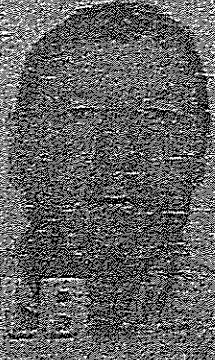

mbiemri/surname

**Xhelili**

emri/given name

**Kostaq**

qytetesi/nationality

**Shqiptare/Albanian**

vendndija/place of birth

**Barmash, ALB**

data lindja/date of birth

**31-08-1965**

data e leshimit/date of issue

**15-05-2019**

autoriteti i shprehur/authority

**MPB**

firmat/signature

nr. i referencimit/ctrl no

**034238765**

gjinia/sex

**M**

data e skadimit/date of expiry

**15-05-2029**

nr. personal/personal no

**G508310088**



REPUBLIKA E SHQIPËRISË  
BASHKIA KOLONJË

Nr. 5814/Prot.,  
1

Ersekë, më 21. 10. 2025

VËRTETIM

Vërtetojmë se z. **Kostaq Filip Xhelili**, me ID G50831008B, i datëlindjes 31.08.1965, banues në fshatin Barmash, Njësia Administrative Barmash, Bashkia Kolonjë është i njëjti person me z. **Koço Filip Xhelili**.

*E lëshojmë këtë vërtetim sipas kërkesës së palës së interesuar!*

KRYETARI  
ERIGN ISAI



REPUBLIKA E SHqipërisë

Ministria e Punëve Publike dhe Transportit

Këshilli i Rregullimit të Territorit të Rrethit

EV E N D I M

Nr. 29 datë 04/08/1993

P E R

MIRATIM SHESHIA NDËRTIMI

Këshilli i rregullimit të territorit të rrethit të Kolonjës, në mbledhjen e tij të datës \_\_\_\_\_, mbasi mori në shqyrtim propozimin e seksionit të Urbanistikës dhe të Komunave përkatëse për caktimin e sheshit të ndërtimit në interes të disa investitorëve doko u përbashëtua në datën Nr. 7093, datë 6.4.1993 " për urbanistikën ", neni 11

V E N D O S I

1- Në miratohet studimin pjesor urbanistik:

a- Për ndërtimin e objektit " Kishë " në fshatin Borovë në vëndin e kufizuar :

V- Territori i lirë dhe rruga Leskovik - objektë .

J- Territori i lirë dhe rruga .

L- Shkolla

P- Rruga rrsekë- Leskovik

Sipërfaqja e sheshit të ndërtimit gjithësej 200 m<sup>2</sup> të jepet me shitje .

b- Për ndërtimin e lokalit bar bufe në interes të investitorit Koco Kholili në fshatin Barfash, lagjia e qendrës, në vëndin e kufizuar nga :

V- Territori i lirë ( shpati i malit )

J- Rruga rrsekë- Leskovik

L- Territori i lirë, shpati i malit dhe lapidari .

P- Objekti i ish zyrave të kooperativës bujqësore, sot zyrat e ~~komunës~~ komunës Barfash .

Sipërfaqja e sheshit të ndërtimit gjithësej \_\_\_\_\_ m<sup>2</sup> jepet me shitje .

c- Për ndërtimin e objektit " Fikë furnizimi karburanti " në qytetin e rrsekës në anën jugore të tij në kërkim e magjës të rrugës rrsekë - Leskovik në interes të investitorit Vladimir Ligo

vëndin e kufizuar nga : Veriu - "dërraqja e përvuam Drurit ,

Rruga e anës së qytetit, L- Rruga rrethore ( rruga kryesore e qytetit

Territori i lirë ( parcelë toke ) .

Sipërfaqja e sheshit të ndërtimit \_\_\_\_\_ m<sup>2</sup> jepet :  
shitje .

d- Për ndërtimin e objektit " Lar bufe " në qytetin e  
Ersekë në interes të investitorit Haxhi Laka në anën veriore të  
qytetit "P. solis", në krahun e majtë të rrugës Ersekë - Koroçë në vënd  
kufizuar nga V- Depo uji e ndërmarrjes anëqindore, J- rruga për  
në frigorifer, L- rruga auto Ersekë - Koroçë, P- territor i li-  
dhe frigoriferi .

Sipërfaqja sheshi ndërtimi 300 m<sup>2</sup> i jepet me shitje .

e- Për ndërtimin e objektit " Gatës " në qytetin e  
Leskovikut në interes të investitorit Arben Danga në anën ve-  
të qytetit Leskovik jashtë vijës kufitare të qytetit në anën e d-  
në rrugës Leskovik - Përmet në vëndin e quajtur Prapashenjë  
" Çaushkë " të kufizuar nga V- rruga auto për në Çaushkë, J- T-  
1 lare ( kullotë ) L- Rrugë këmbore, P- rruga auto . Leskovik

Sipërfaqja e përgjithshme e sheshit të ndërtimit po  
500 m<sup>2</sup> jepet me qira .

f.- Për ndërtimin e objektit " Xhavi " në qytetin e  
Leskovikut në krahun e majtë të rrugës " ... " qytetit në vëndin që  
ka qind lulishte e qytetit por që në parë ka qind e ndërtuar .

Sipërfaqja e përgjithshme e sheshit të ndërtimit e-  
ktit me gjithë territorin e lizë përreth është 400 m<sup>2</sup>. ( Në mënyrë  
përafërt abasi nuk ka të dhëna për madhësinë e objektit ) Kjo do  
sektësohet kur të paraqitet projekti i abatimit.

Ngarkohet me abati-in e këtij vëndi në sesioni i urtë  
dhe përkatësit komunist e qendër dhe ego e Lartasnit, dhe Bash-  
e qytetere Ersekë e Leskovik.

...  
( ... Pepi )

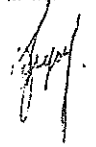

REPUBLIKA E SHQIPERISE  
KESHILLI I RRETHIT TE KOLONJES

Këshilli i Rregullimit të Teritorit të Rrethit

V E N D I M

Nr. 31? datë 5.11.1993

P E R

MIRATIMIN E PROJEKTIT TË ZBATIMIT DHE DËRNJEN E LEJËS SË  
NDËRTIMIT TË OBJEKTEVE .

Këshilli i Rregullimit të Teritorit të rrethit në mbledhje të tij të datës 5.11.1993, mbasi mori në shqyrtim propozimin e seksionit të Urbanistikës dhe materialeve të paraqitura nga investitorët duke u mbështetur në ligjën Nr. 7693, datë 6.4.1993 "Për Urbanistikën.", neni 31,32,33, 34

V E N D O S I

1- Të miratojë projektin e zbatimit dhe ti japë lejën e ndërtimit ndërmarjes së materialeve Ndërtim Ersekë, për ndërtimin e objektit " Pikë shitje e karburantit " në qytetin Ersekë, në interes të investitorit Vladimir Liço në vëndin e miratuar me vendimin e K.R.R.T Nr. 29 datë 04.08.1993

2- Të miratojë projektin e zbatimit dhe të japë lejën e ndërtimit investitorit Koço Xhelili Barmash për ndërtimin e objektit " Bar + Bufe " në vëndin e miratuar me Vendimin e K.R.T Nr. 29 datë 04.08.1993

3- Të miratojë projektin e zbatimit dhe ti japë lejën e ndërtimit investitorit Vladimir Gjergo e Vangjel Gjergo për ndërtimin e pikës së shitjes, minimarket në qytetin e Ersekës në vëndin 3/8, si ndërtim i përkohshëm, trualli i ndërtimit i jepet me qira .

4- Të miratojë projektin e zbatimit dhe të japë lejën e ndërtimit për hapje dritare në lokalitë ekzistues të Drita Petanut Ersekë .

5- Të miratojë projektin e zbatimit dhe t'i japë lejën e ndërtimit qytetësve Naun Gjergo e Tefik Liço për ndërtim aneksi prapë apartamentit të tyre në banesën Nr. 21 Ersekë .

6 - Të miratojë projektin e zbatimit hartuar nga Ark. Paqësor Kajmaku, në interes të investitorit Ahmet Taka për ndërtimin e objektit Bar - Bufo në qytetin e Ersekës, sipas planit të vendosjes dhe ti japë lejën e ndërtimit ndërmarjes së materialit ndërtimit Ersekë përfaqësuar nga In. Petrit Kanina .

7- Të miratojë projektin e zbatimit dhe ti japë lejën e

et me  
n o  
re të  
vënd  
për  
i lir  
je .  
e  
in vend  
e dje  
jë  
J. To  
ovik  
t pro  
in e l  
n që d  
var K  
rit e o  
mënyrë  
kjo d  
i ur  
Bashk  
R I  
paj1)

ndërtimit investitorit Lumturi Radoni për ndërtimin e pikës së përkohshme të shitjes në qytetin e Ersekës në vëndin e kufizuar nga V- Banesa dy katëshe , J- Rruga , L- Parcelë e gjelbëruar P- Rruga e Hyrjes , për në pallat , Ky vënd është shënuar me numër 3/1 në planimetri .

8- Të miratojë projektin e zbatimit dhe ti japë lejtën e ndërtimit investitorit Safet Mane për ndërtimin e shtesës së lokalit në anën perëndimore të lokalit ekzistues në qytetin Ersekë .

9- Të miratojë projektin e zbatimit dhe ti japë lejtën e ndërtimit investitorit Gjergji Simeoni për ndërtim pikë shitje në qytetin e Ersekës në brëndësi të teritorit të banesave së vet në anën jugore të saj .

10- Të miratojë projektin e zbatimit dhe ti japë lejtën e ndërtimit investitorit Dhimitraq Gjergo për ndërtimin e objektit të përkohshëm. pikë shitje në qytetin Ersekë në vëndin e kufizuar nga V- Lokal Privat , (këpucaria ) J- Banesa 2 katëshe , L- teritor i lirë , P- Rruga 20 Maj .

11- Të miratojë projektin e zbatimit dhe ti japë lejtën e ndërtimit investitorit Engjëll Isufi për ndërtimin e pikës së shitjes të përkohshme në qytetin Ersekë në vëndin me Nr. 3/17 në vëndin e kufizuar nga V- Teritori para Pallateve . J- Teritori para kopshit të fëmijëve , L- Rruga ( unaza ) , P- Blloku i banesave Nr. 5 ,

12- Të miratojë ndryshimin e projektit të pikës së shitjes së karburantit të investitorit Roland Petro në qytetin Ersekë për dhomën e punës dhe mbulesën e aparateve .

13- Të miratojë projektin e zbatimit dhe ti japë lejtën e ndërtimit për rikonstruksionin e banesave një katëshe në bllokun Nr. 1 të qyterit Ersekë .

Ngarkohet me zbatimin e kërij vendimi , Seksioni i Urbanistikës , Zyra e Urbanistikës e bashkisë në qytetin Ersekë dhe komuna Barmash .

K R Y E T A R I

Paqësor Pepi

REPUBLIKA E SHQIPËRISË

KËSHILLI I KOMUNËS BARMASH

RRETHI KOLONJË

VENDIM NR. 14 Datë 26.7.1993

PËR DHËNIE SHESH NDËRTIMI

Me vendim të këshillit të komunës Barmash Nr.14 datë 26.7.1993 në bazë të  
kërkesës të datës 21.7.1993 i jepet <sup>Koco Riza Xhelili Barmash</sup> sheshi i ndërtimit me sipërfaqe 104 m<sup>2</sup>

në pozicion kadastral që kufizohet:

Veri Mali

Jugë RRuga automobilistike

Lindje Lapidari

Perëndim Ish zymrat e kooperativës

Sipas planimetrisë bashkëngjitur pjesë e këtij dokumenti

Projekti i objektit që do të ndërtohet do të respektojë këto kondicione  
urbanistike-arkitektonike:

Vija e ndërtimit në m \_\_\_\_\_

Koeficienti i shfrytëzimit të territorit \_\_\_\_\_

N umri dhe funksionimi i kateve mbi tokë një kat

Lloji i mbulesës çati

Lartësia e katit tip 3 m

Hyrja kryesore Jugë

Hyrja e shërbimit po jugë

kondicione të veçanta nuk ka

PËR KËSHILLIN E KOMUNËS

KRYETARI

( Bujar Radoni )



Rep. ellisipedi.

K. Plegaria Bamaid

Vertaim

Verikotaj se 2 koco khelli ngr. catuadi  
Barmers lejohia ku pa labawia se do to  
ngra. to more lyie p/sem ngr. ceamet  
e/ptat? ja broljme kato Verikotaj to p/sem  
ngra. lyie nrovoja

26.9.93

Kryepitau Jilati  
Sylberajaks  
Dawid

## KËRKESE PËR SHESHË NDËRTIMI

Zyra e urbanistikës ne Bashkinë e -----

Zyra e urbanistikës ne Komunën e Barmash

1. Emri dhe Mbieari/Emërtimi Koco Filip Xhelili
2. Adresa Barmash Tëllonjë
3. Shtetësia Shqiptare
4. Data e dorzimit te kërkesës 21.7.93
5. Adresa e sheshit që kërkohet Grodinë "Rrugën"
6. Sipërfaqja e sheshit (m<sup>2</sup>/h) 104 m<sup>2</sup>
7. Sheshi kufizohet nga veriu mali  
 jugu rretho automobilitshke nacionale  
 lindje Lapidar  
 perëndimi ist. Zyrat e kooperativës.
8. Sheshi kërkohet për ndërtimin e objektit lokal plus + solla lejt
- me volum të përafert (m<sup>3</sup>) 312 m<sup>3</sup>
- me sipërfaqe ndertimi (m<sup>2</sup>) 104 m<sup>2</sup>
- me lartësi kryesore (m) 3.5 m
- me numër katesh 1 (4je)
- me vleftë të përafert (lekë/doll rë) 500 000 - 600 000 lekë

## BASHKËLIDHUR KËRKESES DUHET TË DORZOHEN DHE KËTO DOKUMENTA:

1. Dokument k dastral/ipotekar për pronësinë e sheshit
2. Dokument bankar për ngurtësimin e 15% të vleftës së përafert të ob

## K Ë R K U E S I

Emri Mbieari

( Koco Filip Xhelili )

Emërtimi/Vetitë

( \_\_\_\_\_ )

Mendimi i zyrës së urbanistikës \_\_\_\_\_

REPUBLIKA E SHQIPËRISË  
 Rrethi Kolonjë  
 Bashkia Leskovik *komuna Bormas*  
 Nr. \_\_\_\_\_ prot.

VENDIM PËR DHËNIEN SHESHI NDËRTIMI

Me vendim të Këshillit të Bashkisë Leskovik, nr. \_\_\_\_\_ dt. \_\_\_\_\_  
 në bazë të kërkesës su j të datës 01.07.93, ju jepet sheshi i ndërti  
 -mit me sipërfaqe 100 m2 në pozicionin kadastral ë kufizohet nga:

veriu Shpeshi i kodrës  
 jugu Rruga e automobilitëve  
 lindja Kapitani  
 perëndimi Kodri e Administratës

sipas planimetrisë bashkëngjitur në shkallën 1:500 pjesë e këtij dokumenti.

Projekti i objektit që do të ndërtohet do të respektojë këto kondi-  
 -cione urbanistiko-arkitektonike:

vij. e ndërtimit (m) 40  
 koeficienti i shfrytëzimit të teritorit 0.9  
 numuri dhe funksionimi i k. teve mbi tokë 10  
 numuri dhe funksionimi i k. teve nën tokë \_\_\_\_\_  
 Lloji i mbalesës Shis  
 lartësi e katit tip 3.5m  
 hyrja kryesore nga jugu  
 hyrjet e shërbimit nga jugu  
 kondicione të veçanta \_\_\_\_\_

K ë r k e s a për leje ndërtimi duhet të dorzohet brënda dt. 30.08.  
 në të kundërt vendimi për dhënien e sheshit anulohet.

~~KRYETARI I KËSHILLIT BASHKISË~~

(~~Vilson Hako~~)

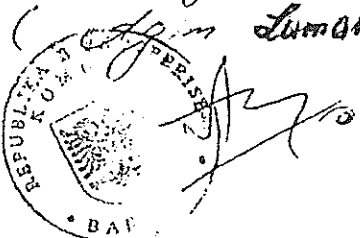
*Kryetari*  
*(Agim Lumani)*  

KERKESË PËR DËJË NORMATIVË

Zyrës së Urbanistikës në Bashkinë

- 1. Emër, adresë, emërtimit *Loca Xhelili*
- 2. Adresë *Barmashi*
- 3. Shtetësi *Sqiptar*
- 4. Data e dorëzimit të kërkesës *15.09.93*
- 5. Nr. e datës vendimit të marrjes së shprehit të emërtimit ose dokumentit që vërteteton pronësinë e objektit

6. Projekti është hartuar nga: *Zogor Lajmanaj NR A0124*

(emërtimi i subjektit, nr. e datës e licencës)

7. Objekti që do të zbatohet nga: *personi privat, Ndërsa e Jany Pajazit*  
*NR 0026 dt 31.3.93 P.14*  
(emërtimi i subjektit, nr. e datës e licencës).

- 8. Miratimi për lidhjen me ujë
- 9. Miratimi për lidhjen me energji elektrike *Hidkendi Jany*
- 10. Miratimi për lidhjen me kanalizimin
- 11. Miratimi për lidhjen me telefonin *Jli Pashko Jany*
- 12. Miratimi për mbrojtjen nga zjari *Myllyr Xhelili*
- 13. Miratimi për mbrojtjen e midisit *Edhe Pashko*
- 14. Dokumenta të veçanta

BASHKË GJITHËR KËRKESËS DËJË TË DORZOHENI SHËR KËTO DOKUMENTA:

- 1. Plani i organizimit të zbatimit të punimeve.
- 2. Kopje e projektzbatimit të objektit.

K E R K E S I  
*[Signature]*

Mendimi i zyrës së Urbanistikës

*1 kope*  
*24/09/93*  
*[Signature]*





REPUBLIKA E SHqipërisë

ZYRA E REGISTRIMIT TË PËRULËS DHE PËRILQËSIMIT

K O L O N J Ë

Nr. 43. Datë 01/03/2002

V E R T E T I M

Vertetohet se Leja e mësipërme e Ndërtimit Nr.31. datë 05/11/  
/1993 , dhe e sheskit të ndërtimit datë 01/07/1993 e K.R.R.T të

rrethit Kolonjë ; u regjistrua në zyrën e Regjistrimit të Përcaktimit  
të Përcaktimit Kolonjë , në librin e Transkriptimit , volumi i  
datë , me Nr. 43. datë 01/03/2002 në favor të shtetasit Kogo Filip  
Xhelili banues në fshatin Barmesk të rrethit Kolonjë.

R E G J I S T R U E S I

( Thoma Gjoshe )



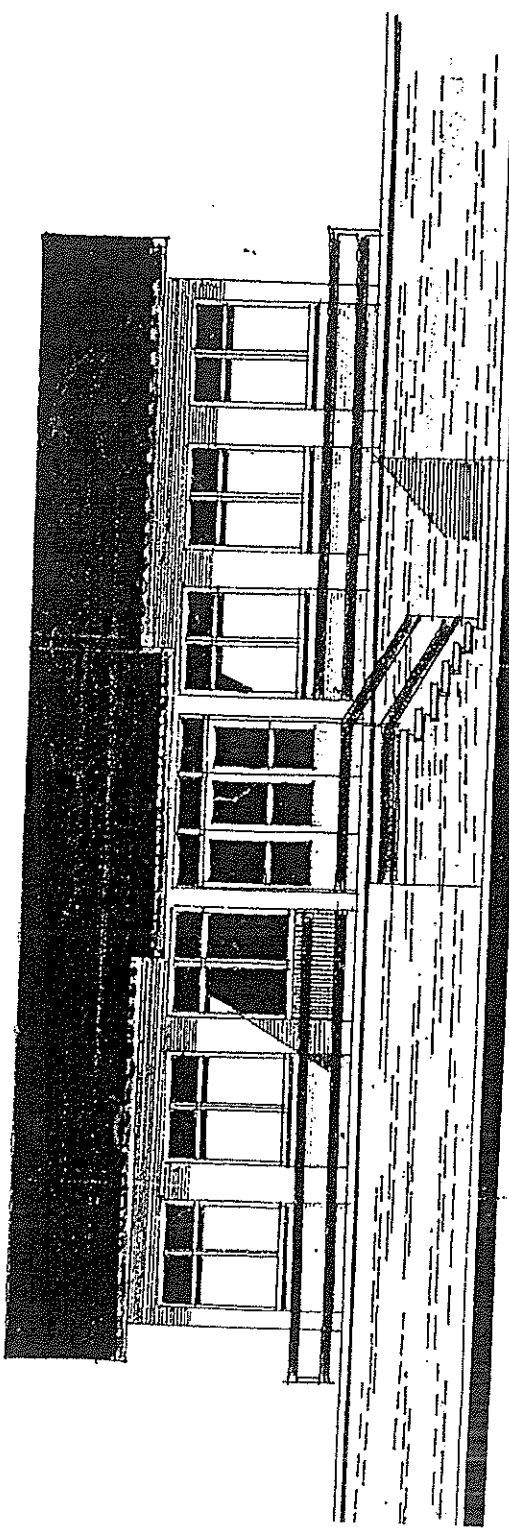

PAMJA TRYESORE NGA JUGU SH 1:100

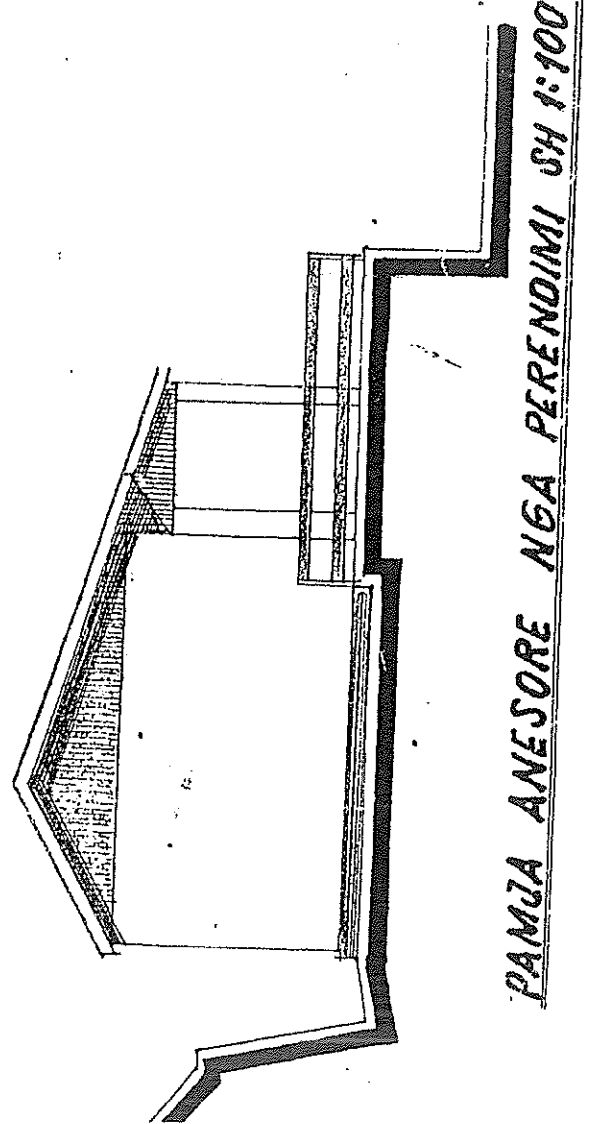

PAMJA ANESORE NGA PERENDIMI SH 1:100

ORZERTI	ARTORI	NR. LICENS. A 0124 PRAPETI 27.0.1007
BAR-BURE- BILARDO	ARG. PROESOR KAZIMIRI	
NE BARMASH		
POSITESTI		
KOCO AHELILI		

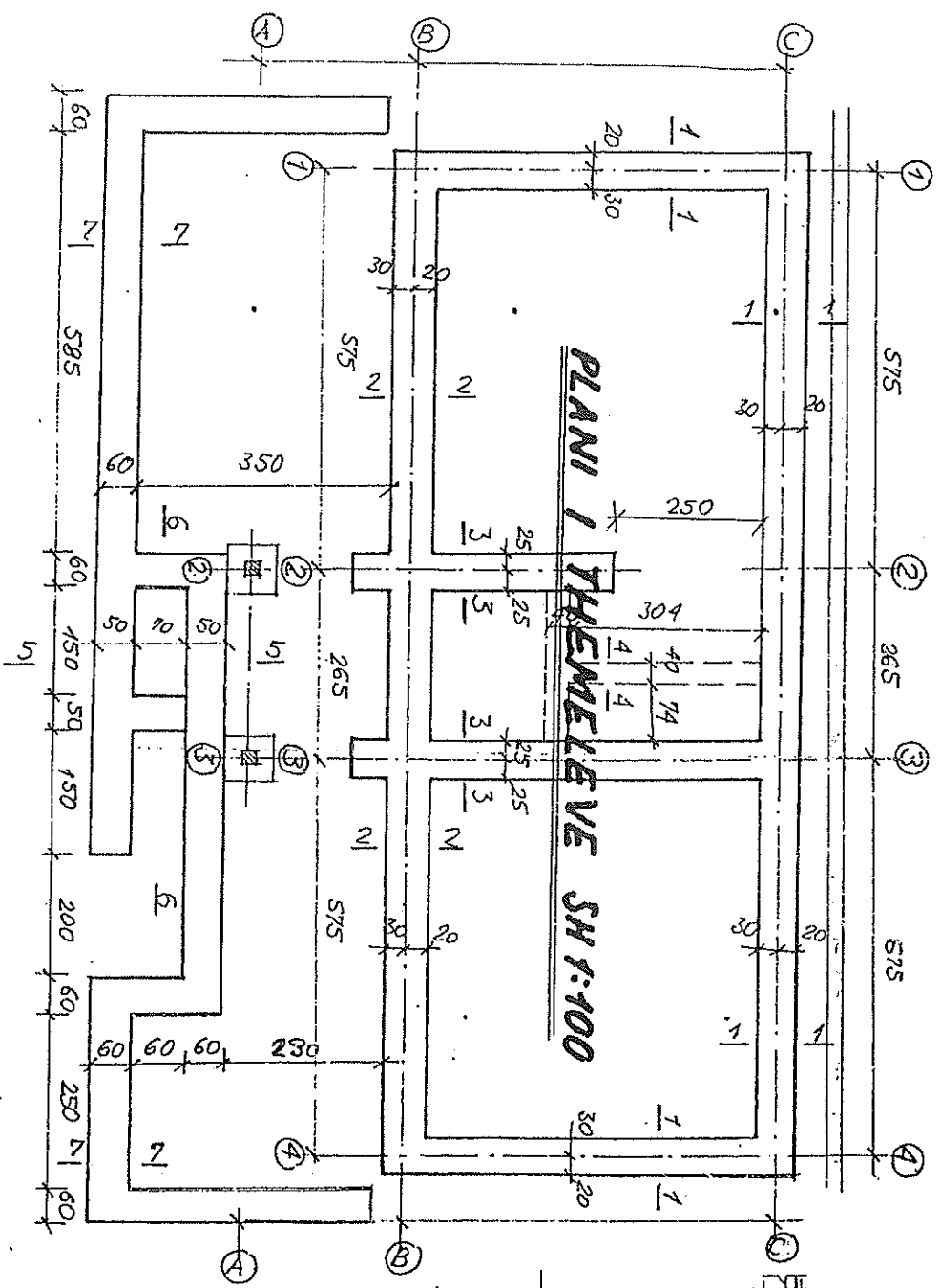

**PEREDA 1-1**

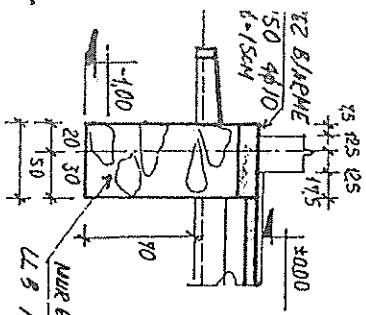

**PEREDA 2-2**

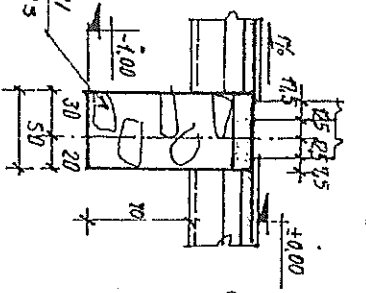

**PEREDA 3-3**

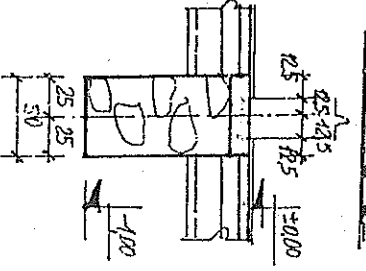

**PEREDA 4-4**

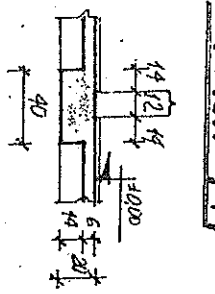

**PEREDA 5-5**

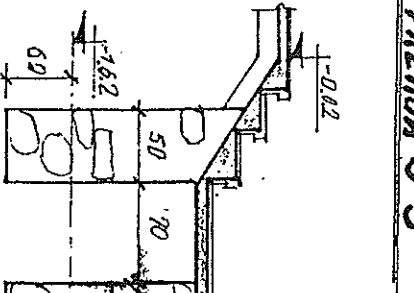

**PEREDA 6-6 1:50**

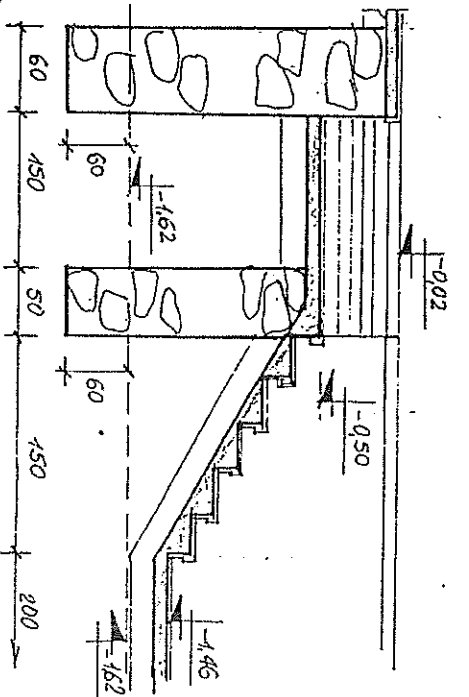

**PEREDA 7-7 1:50**

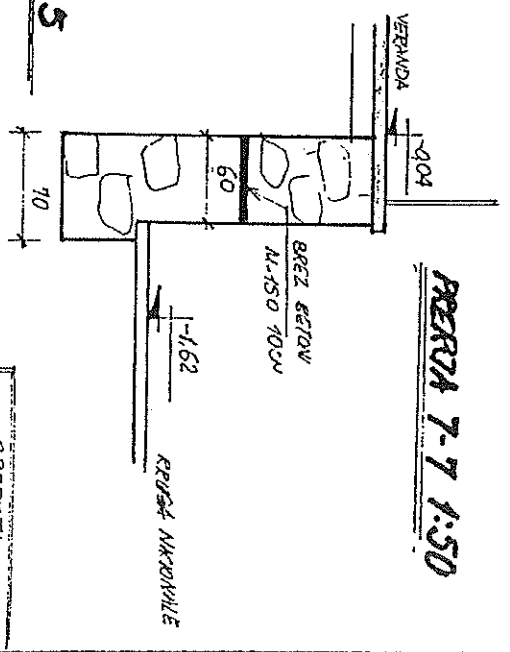

OBJEKTI	AUTORI
BANK-BURE BILKARD	AREA HARSDOR KARONHART
NE ASHATIN BARMASH	POROSITES
ROZO XHELLI	
	NR LICENS. AUT124
	EMENTE D/O 07002



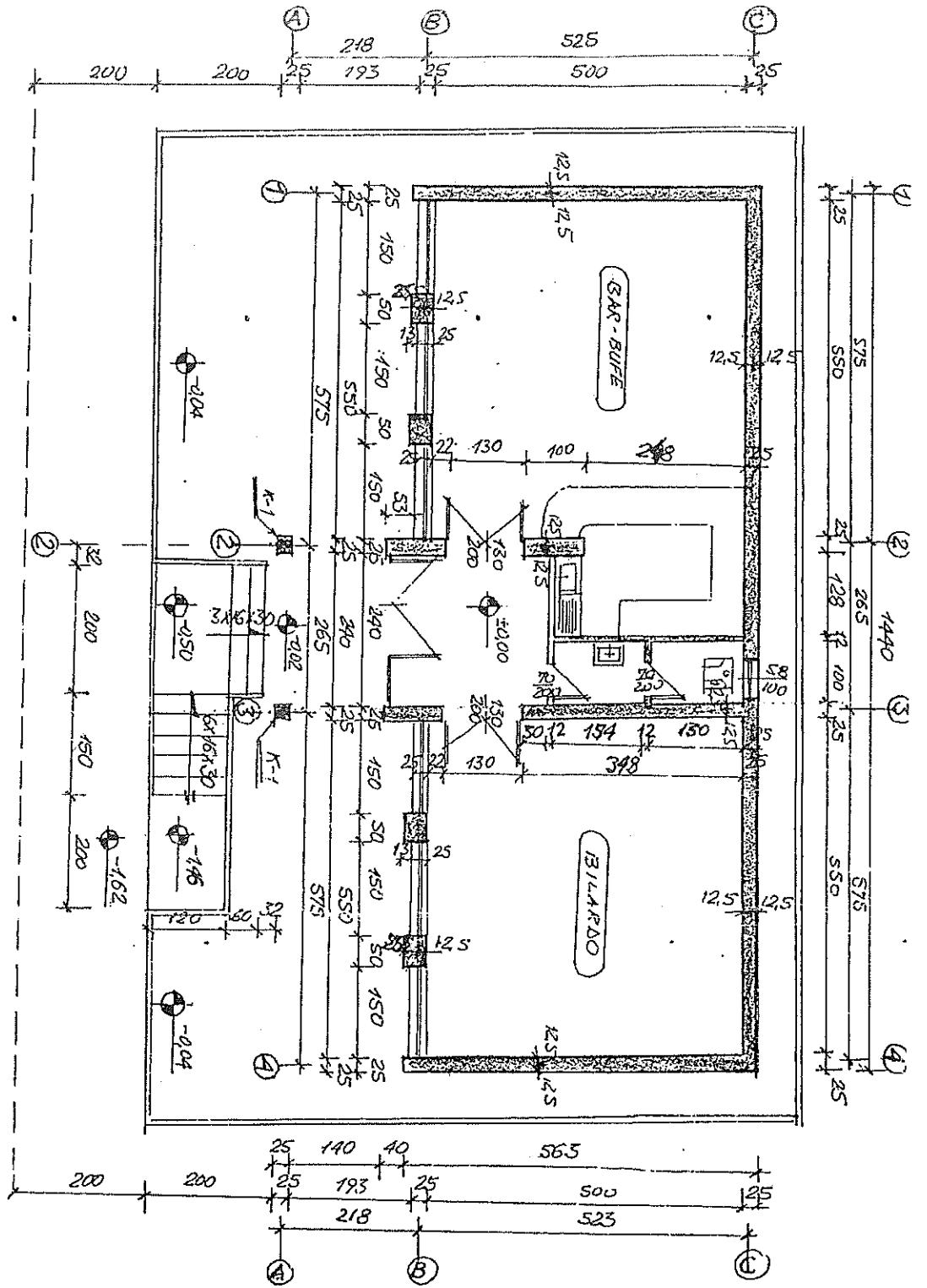

**PLANIMETRIA SH 1:100**

RUGA NACIONAL

EREBTE

OBJEKTI	BAR-BUFE-BILJARD
POSITYES	NE ASHATYN BARMASHY
AUTERI	ART. PROESSOR KACHUKAV
NR. LICENZES	AO124
EREBTE	20.9.1993

PLANIMETRIJA  
OBJEKTIJE DO TJE SHERBEJE PER SHITESH ZYRASH  
KOMUNA BAREMASH  
SHK: 1: 100

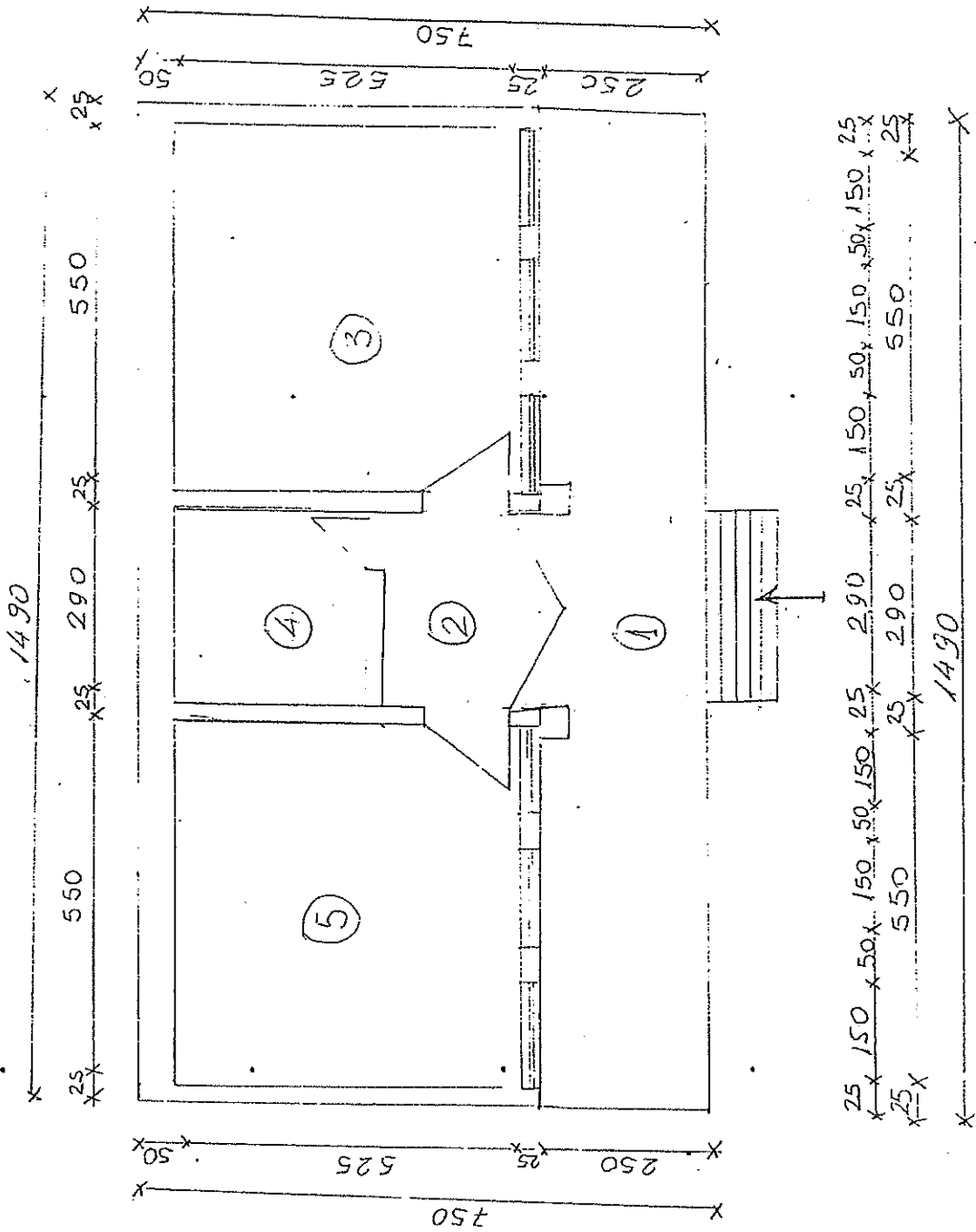

SHPREKUESH

- 1- VERANDA
- 2- KORRIDOR
- 3- DHOME
- 4- DHOME
- 5- DHOME

PLAN NO. 1: 700 (Thona Koppo)  
Qytet

Emri i Zyres së Regjistrimit Kolsh  
 Data: dite 01 muaji 03 viti 2002  
 Ora 10 Nr. rendor 71

01.03.2002

Vula dhe firma e arkëtarit

**A P L I K I M**

**KERKESE PER REGJISTRIM DHE LESHIM CERTIFIKATE / KOPJE**

REGJISTRIM  CERTIFIKATE  KOPJE

**APLIKANTI**

EMRI: Koco Filipi Xhelbi FIRMA: [Signature]  
 ADRESA: Bermosh, Gjerë, Kolsh  
 PASAPORTA: \_\_\_\_\_ TEL/FAX: \_\_\_\_\_

**INFORMACION MBI PASURINE NGA KARTELA**

NR.Z.K. MS Nr. Pasurise: \_\_\_\_\_ Vol. 8 Fq. 91 Adresa e pasurise Bermosh  
 PRONARI NE SEKSIONIN C: \_\_\_\_\_

KUFIZIME NE SEKSIONIN D: \_\_\_\_\_  
 E: \_\_\_\_\_

**PAGESA PER REGJISTRIM**

TIPI I DOKUMENTIT	TARIFA	Data e Dokumentit Pergatitur nga Noteri	Data e paraqitjes prane Z.RECJ	Numri i Diteve me Vonesë	Gjoha per dite	Gjoha TOTALE	TAKSA	PAGESA TOTALE: Tarifa + Gjoha + taksa
<u>Kopje Kopje</u>	<u>200</u>	<u>28.1.2002</u>	<u>01.03.2002</u>					<u>200</u> <u>300</u>

**PAGESA PER CERTIFIKATE / KOPJE**

CERTIFIKATE / KOPJE	Tarifa <u>500</u>
---------------------	-------------------

\*VERTETOJ SE DOKUMENTI(AT) E PARAQITURA PER REGJISTRIM JANE KORREKTE DHE LEGALISHT TE PRANUESHME\*

FIRMA E NEPUNESIT PRITES [Signature] DATE (d) 01 (m) Mars (v) 2002

**VEPRIMET NE ZYREN E REGJISTRIMIT**

Vendosja e Numrit Arkivor te Dokumentit	Ndryshime ne Harta Treguese	Ndryshime ne Kartela	Hedhja ne Kompjuter	Arkivimi Manual
Nr. _____ Date, firme <u>[Signature]</u>	Date, Firme _____	Date, Firme _____	Date, Firme _____	Date, Firme _____

\*UNE SIPAS TE DREJTES QE KAM KONTROLLUAR KARTELEN DHE HARTEN TREGUESE TE AZHORNUAR DHE VERTETOJ SE KARTELA DHE HARTA TREGUESE JANE KORREKTE\*

FIRMA E PRONARIT [Signature] DATE: DITE, MUAJ, VIT 01 Mars / Mars 2002

\*VERTETOJ SE KAM VERIFIKUAR REGJISTRIMIN / LESHIMIN E CERTIFIKATES SI TE RREGULLT DHE TE SAKTE\*

REGJISTRUESI-ZV/REGJISTRUESI FIRMA [Signature] DATE: DITE, MUAJ, VIT 01 Mars / Mars 2002